

MARCHEPIED LATÉRAL UNIVERSEL EMX

NOTICE DE MONTAGE

Modèle 100 % Électrique & Automatique

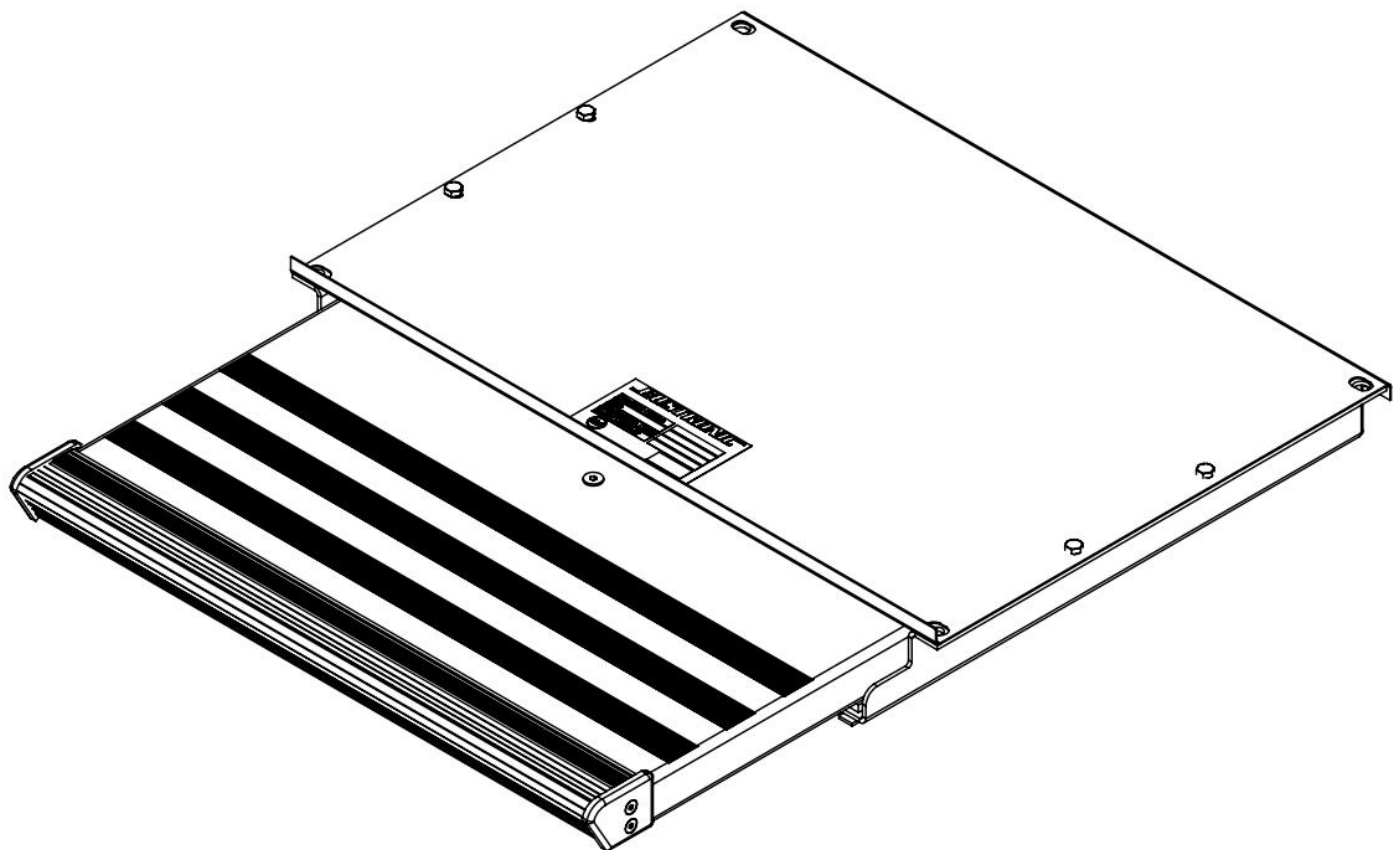

Outils nécessaires :

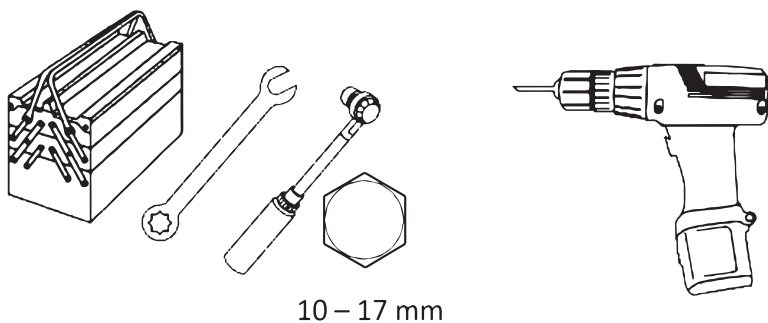

LISTE DES ÉLÉMENTS INCLUS :

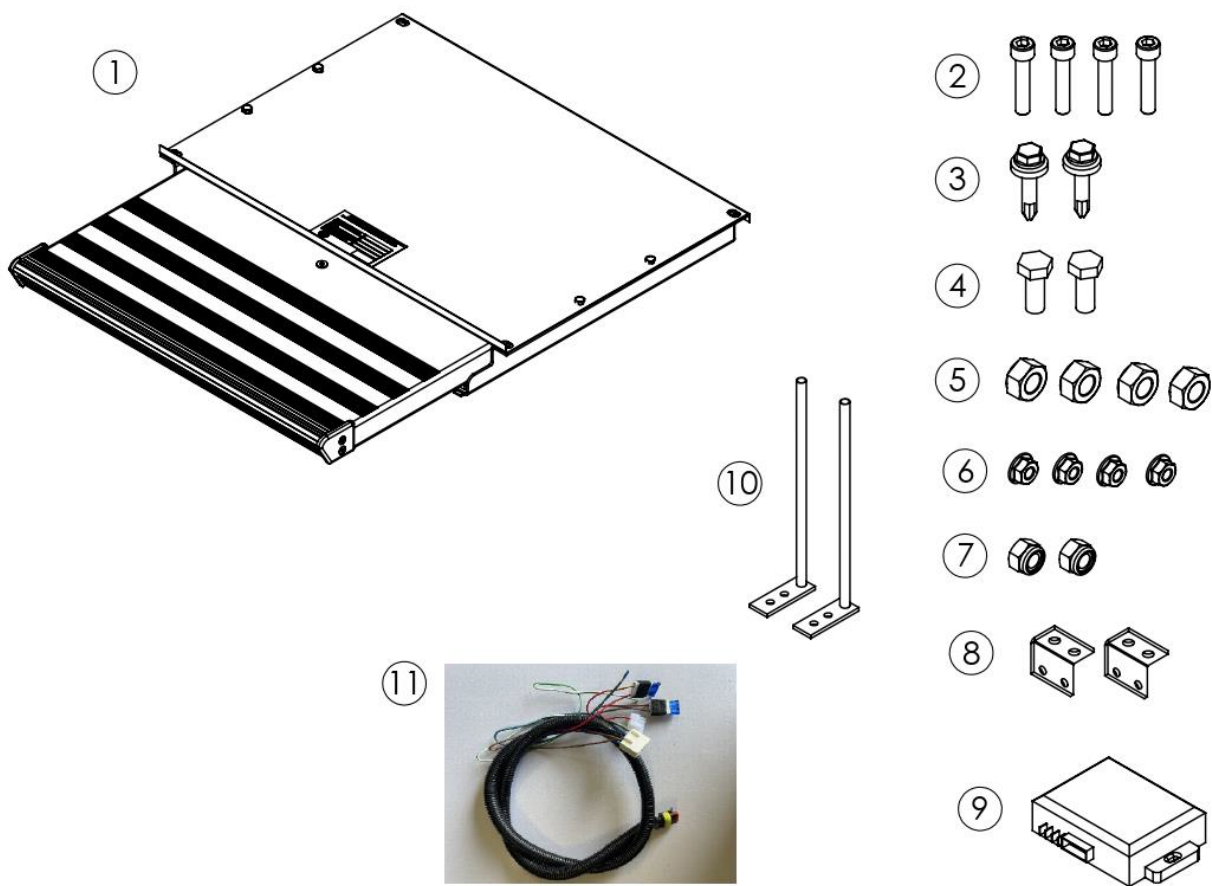

NUMÉRO	ÉLÉMENT	QUANTITÉ
1	CASSETTE DE MARCHEPIED	1
2	Vis CHC M6x30	4
3	Vis Ø6,2 x 32 (DIN 7504K)	2
4	Vis M8x20	2
5	Écrou M10	4
6	Écrou M6	4
7	Écrou M8	2
8	Cornière avant	2
9	Boîtier électronique	1
10	Support arrière M10	2
11	Faisceau électrique	1

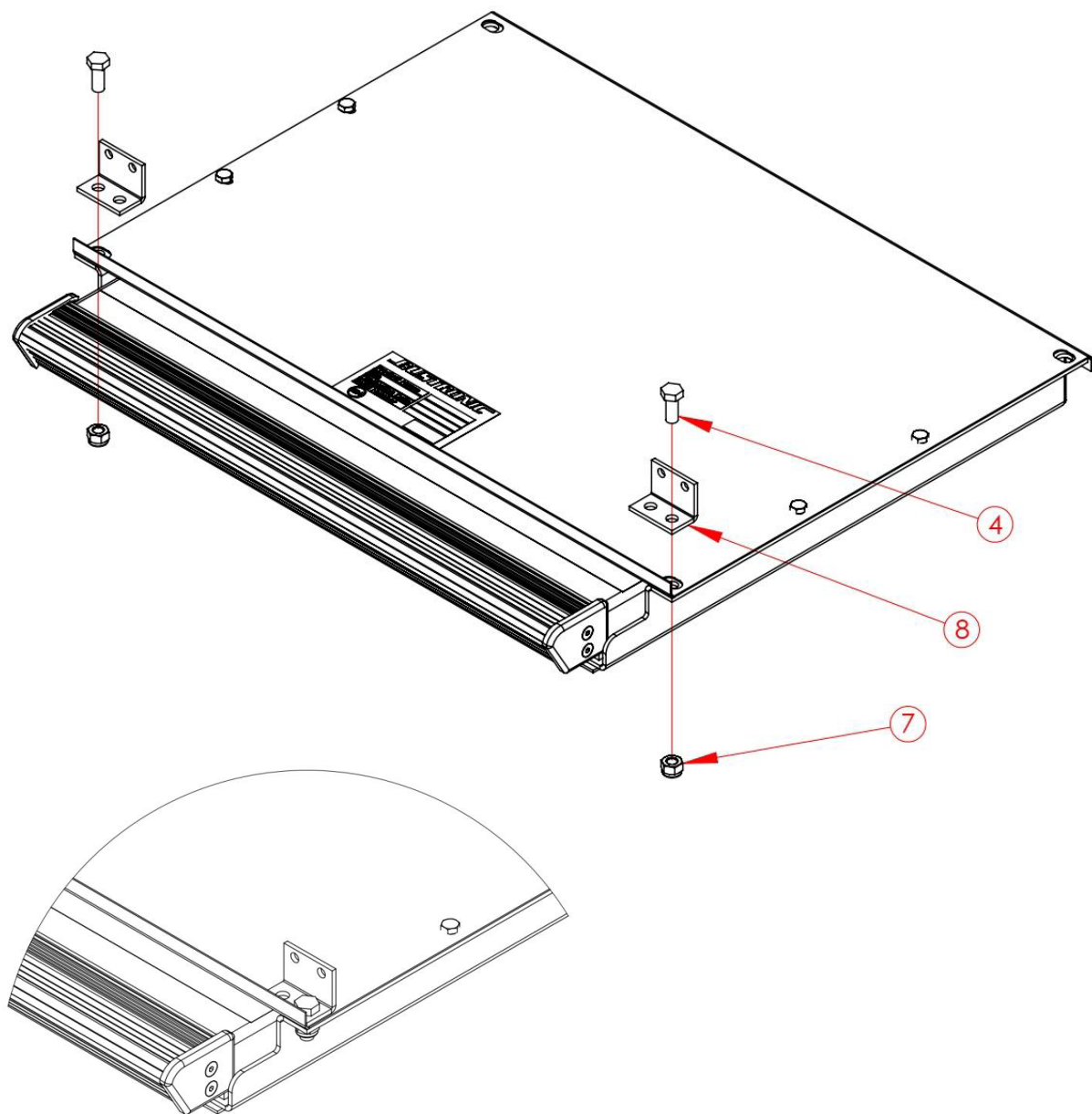

Fixez les deux cornières arrière **(8)** sur le marchepied à l'aide de des vis M8x20 **(4)** et des écrous M8 **(7)**.

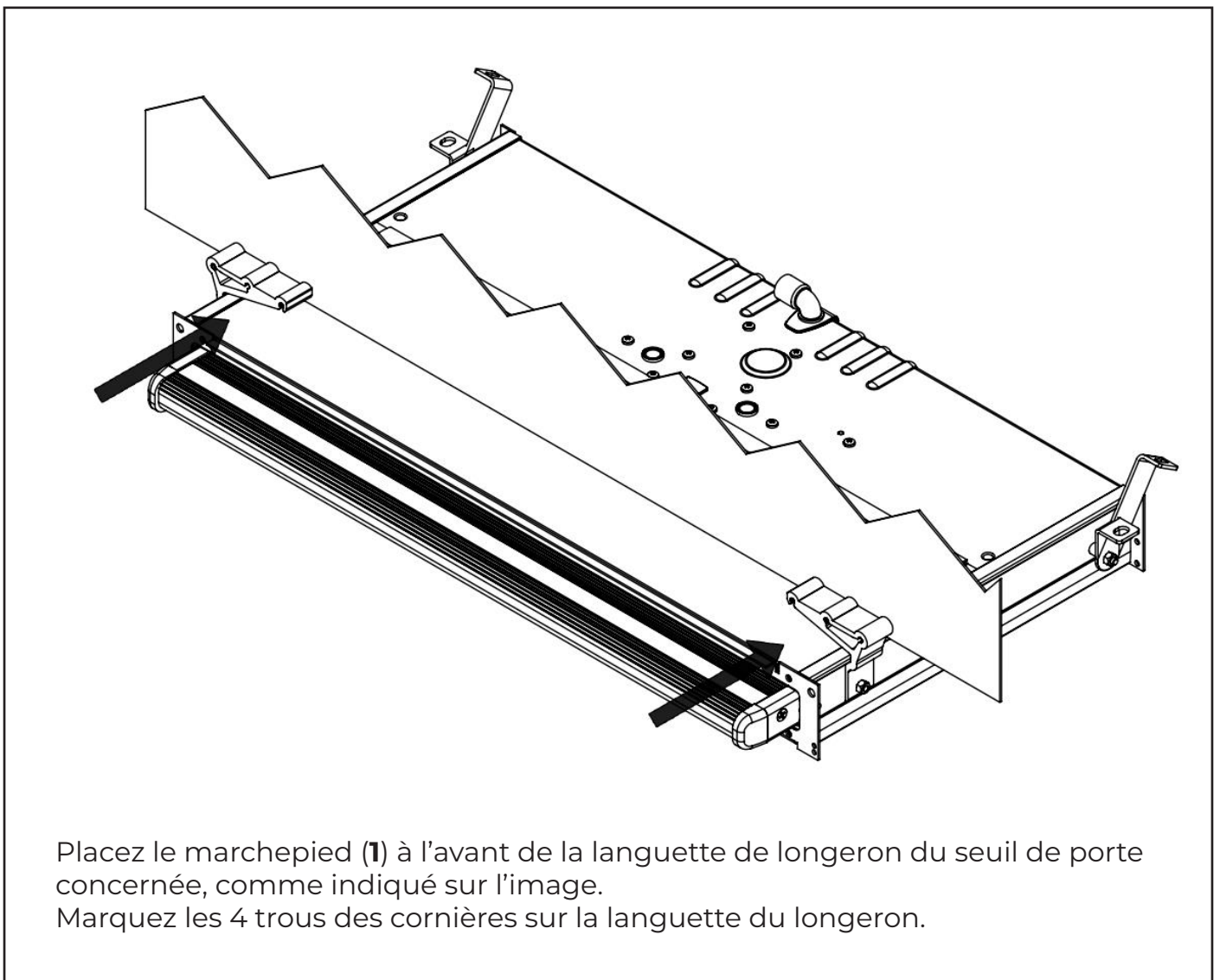
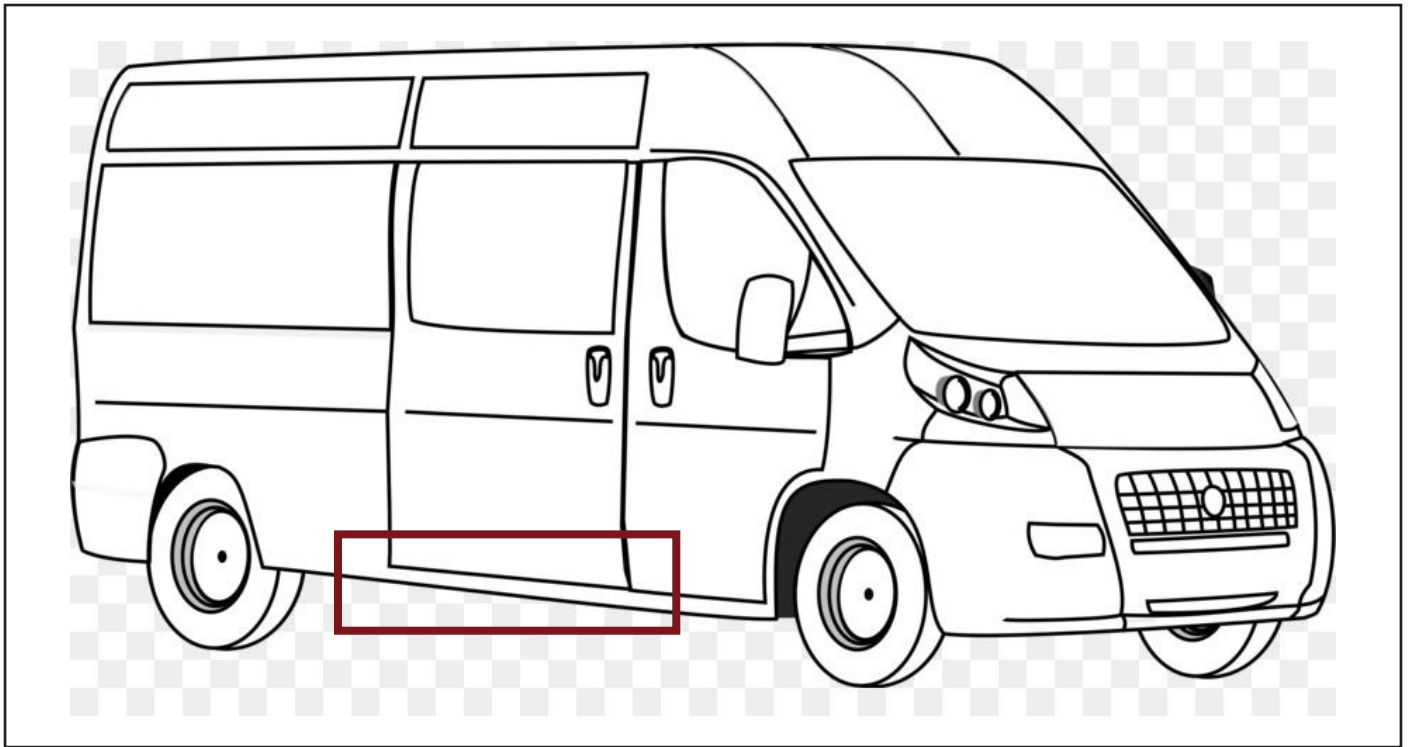

Placez le marchepied (1) à l'avant de la languette de longeron du seuil de porte concernée, comme indiqué sur l'image.
Marquez les 4 trous des cornières sur la languette du longeron.

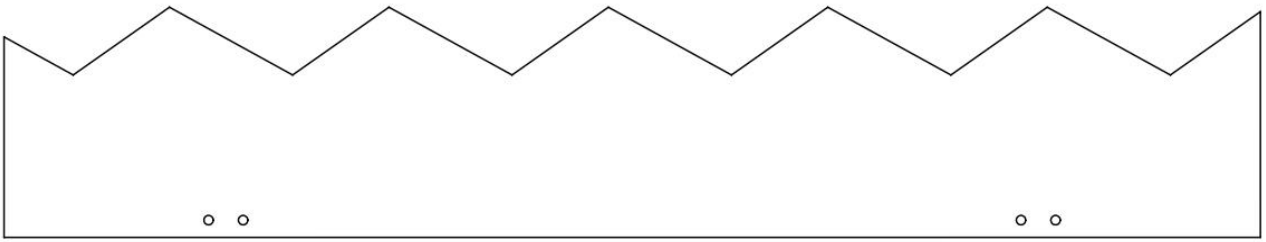

Percez ces 4 trous avec un foret $\varnothing 7$ sur la languette du longeron.

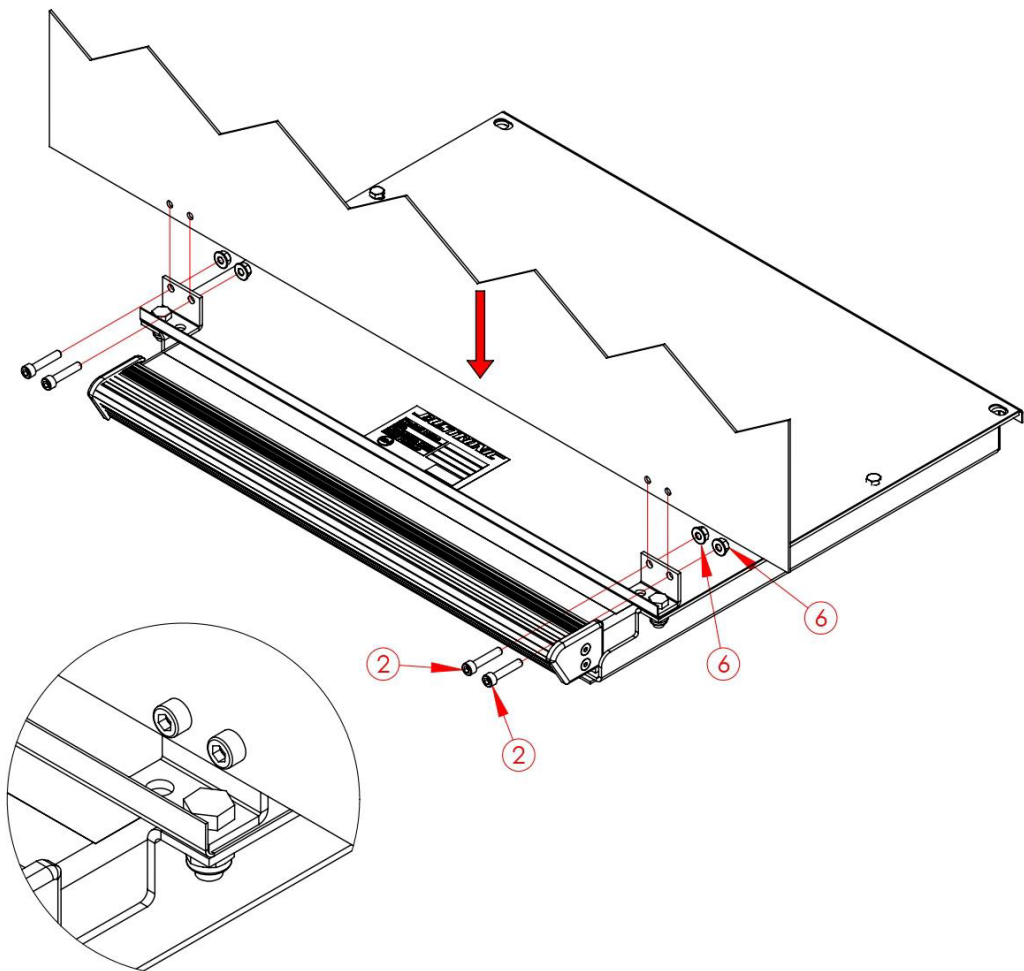

Placer le marchepied sur la languette du longeron et le fixer avec les vis CHC M6 x 30 **(2)** et les écrous M6 **(6)**.

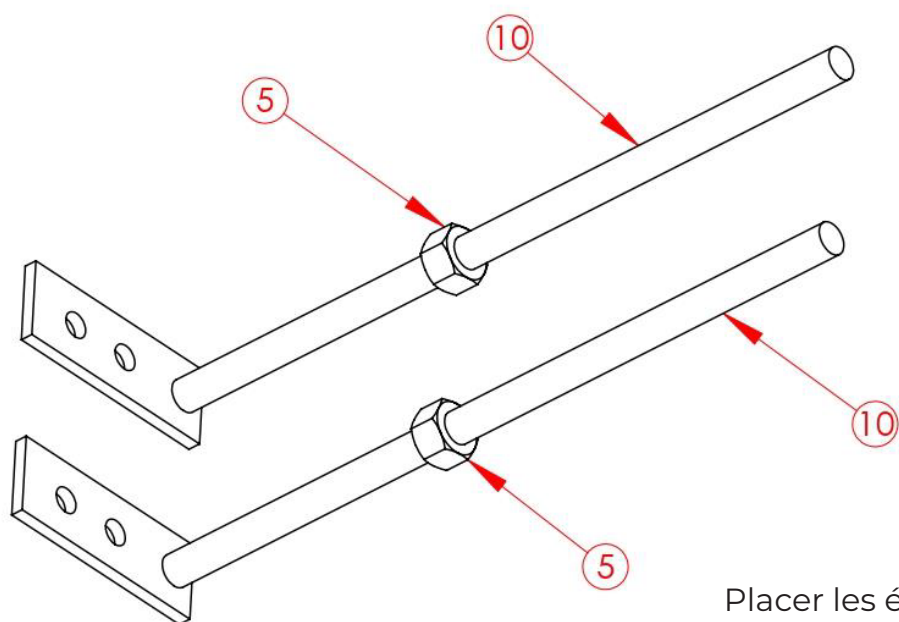

Placer les écrous M10 (5) sur les supports arrière M10 (10).

Placer les supports arrière dans les trous comme indiqué sur l'image.

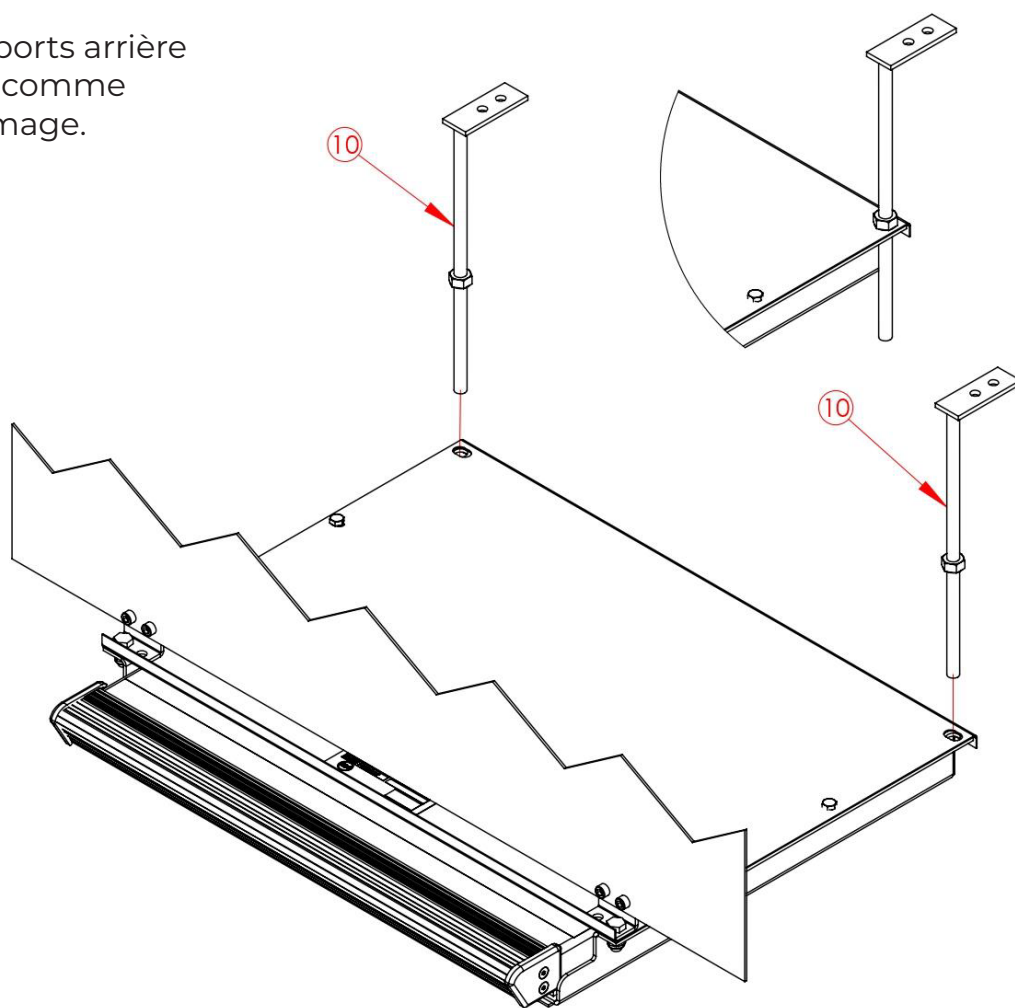

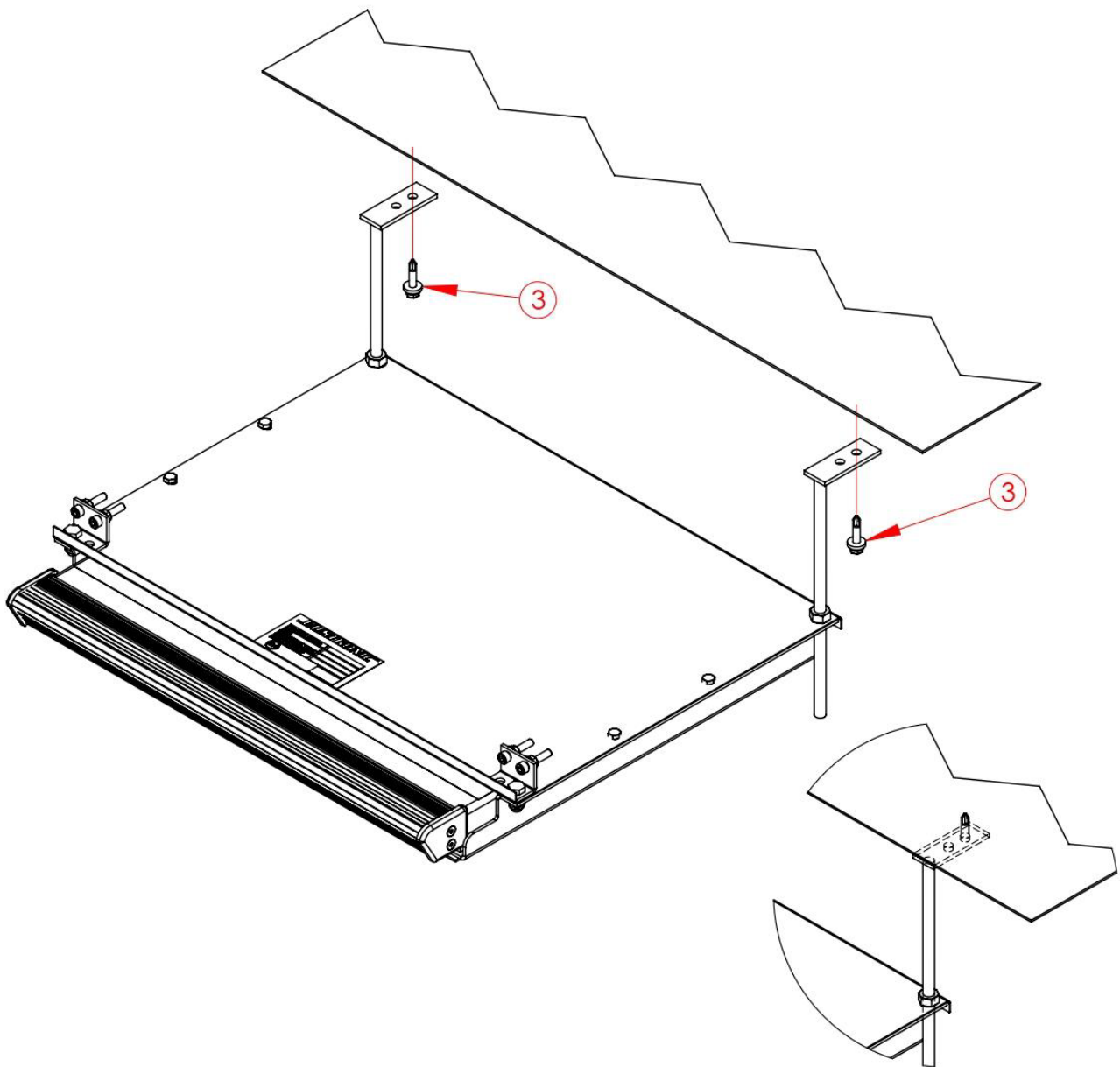

Fixer les supports arrière avec les vis auto-foreuses(3) sous le véhicule.

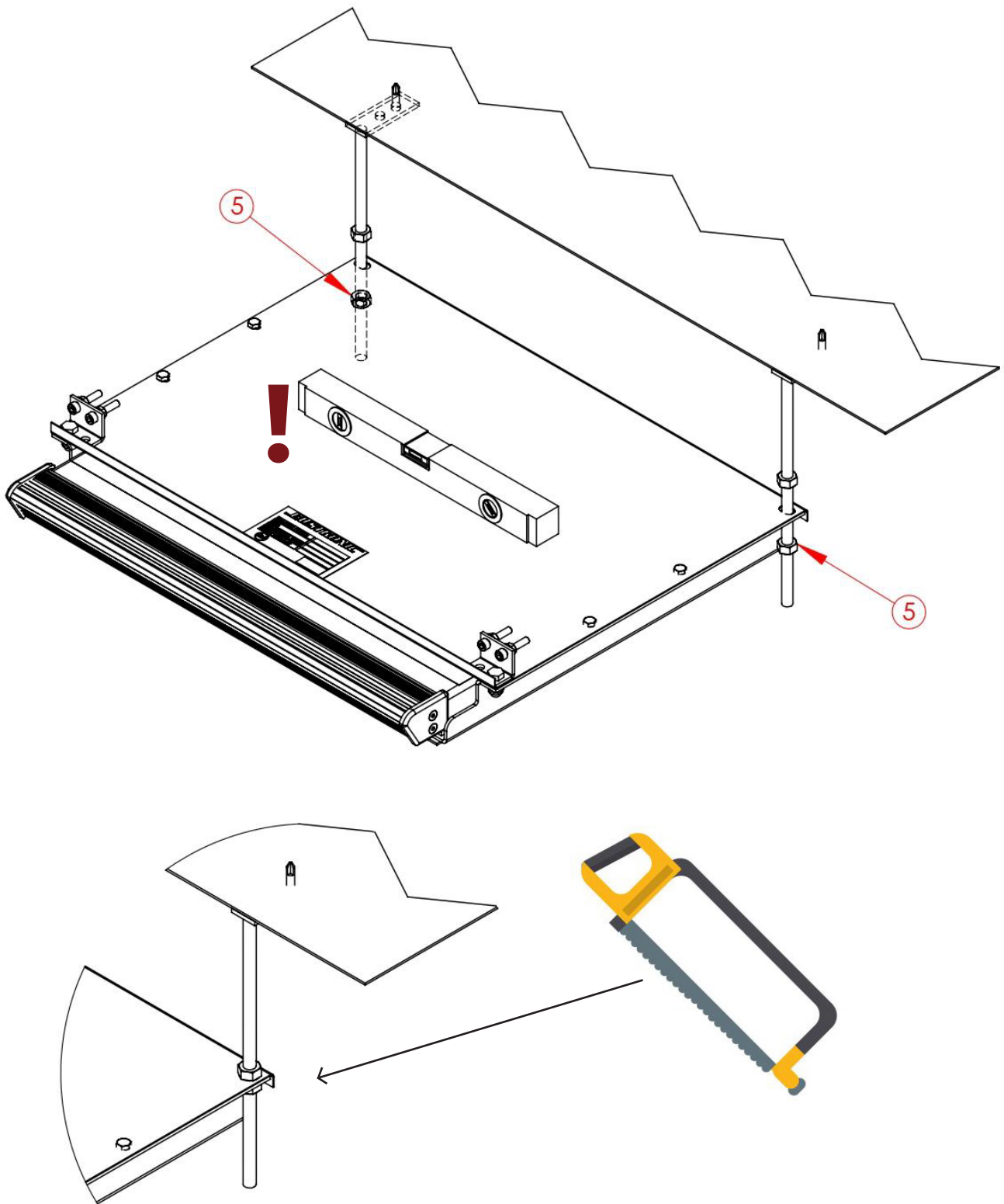

Après avoir fixé les supports arrière, utilisez les deux autres écrous M10 (5) pour les fixer fermement. Avant de serrer toute vis veillez à ce que le marchepied soit de niveau par rapport au sol (de préférence sur sol droit).

Attention ! Coupez les parties dépassantes des vis M10 afin d'éviter tout frottement durant la conduite.

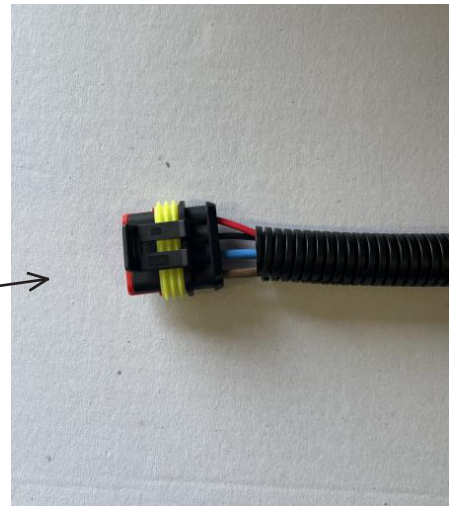
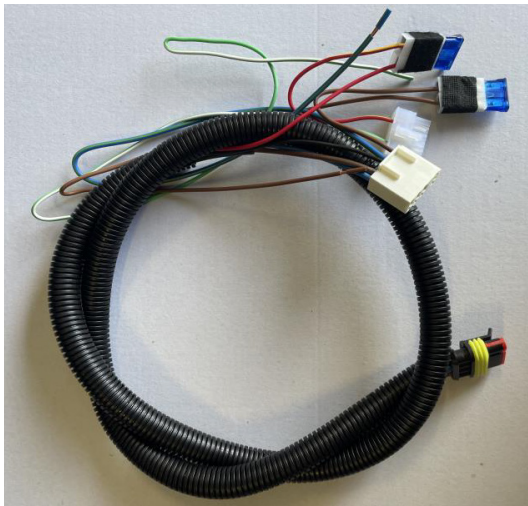

Veillez connecter les prises du faisceau électrique (11) entre elles.

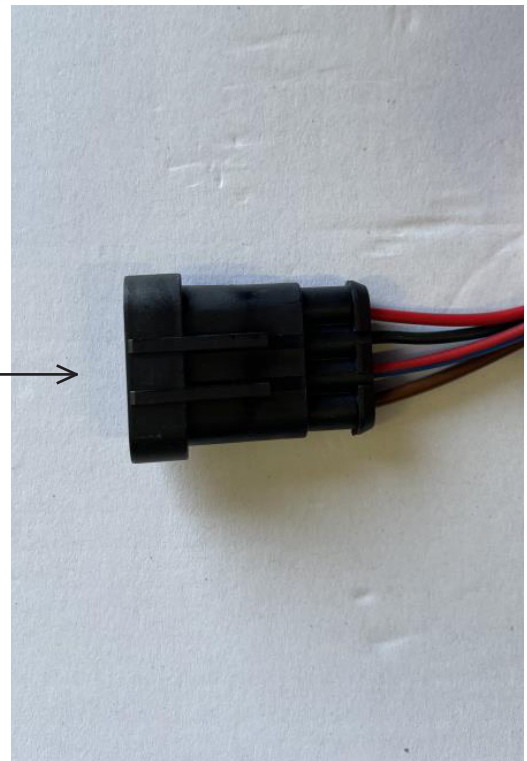
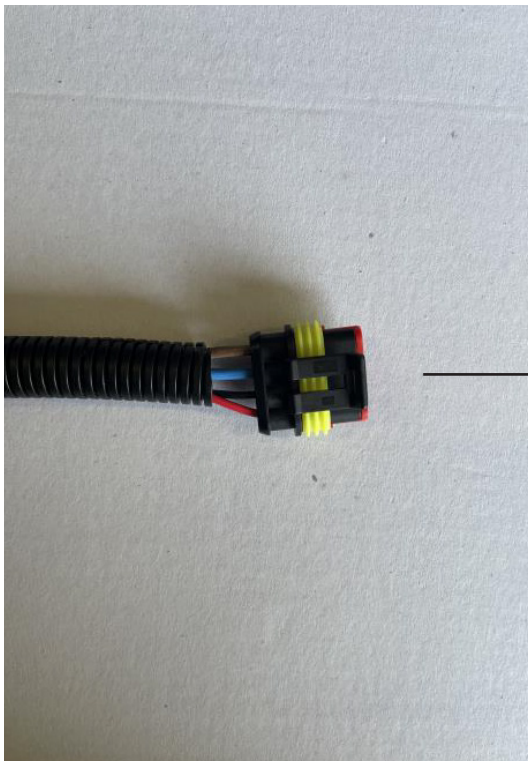

Faisceau électrique (11)

Prise du marchepied

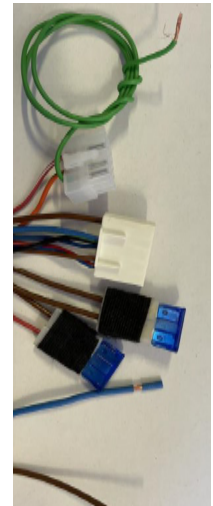
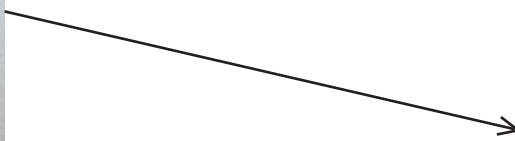
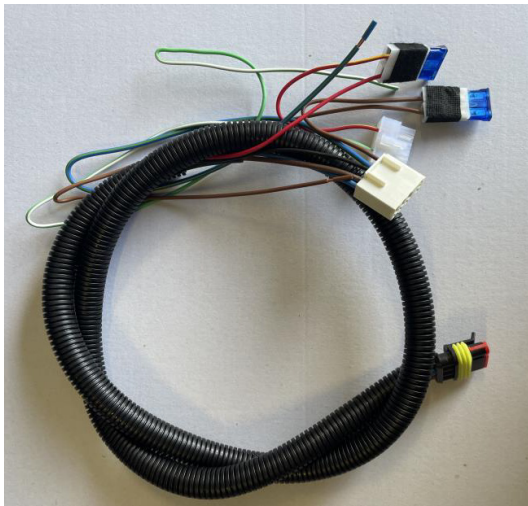

Placer les deux prises du groupe de câbles sur la carte électronique (12).

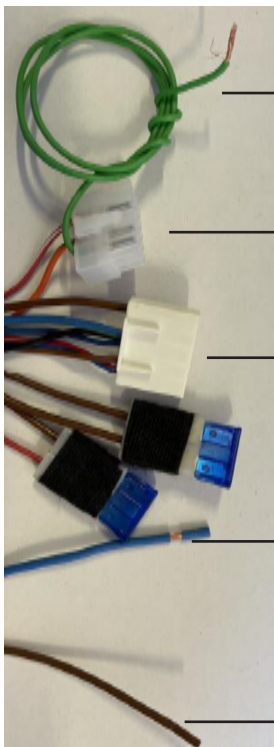

Capteur de porte

Brancher à la masse du véhicule.

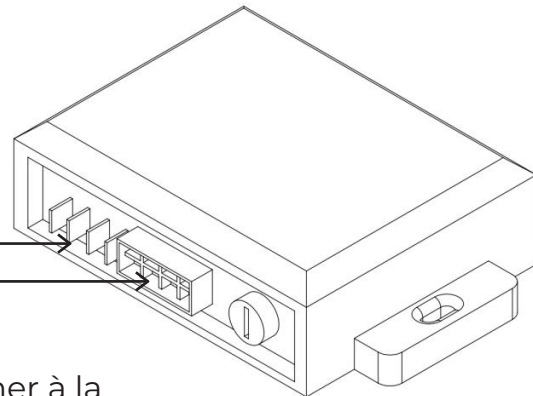

(Bleu) Brancher à la masse du véhicule.

(Marron) Brancher au pôle positif (+) de la batterie du véhicule.

SCHÉMA ÉLECTRONIQUE

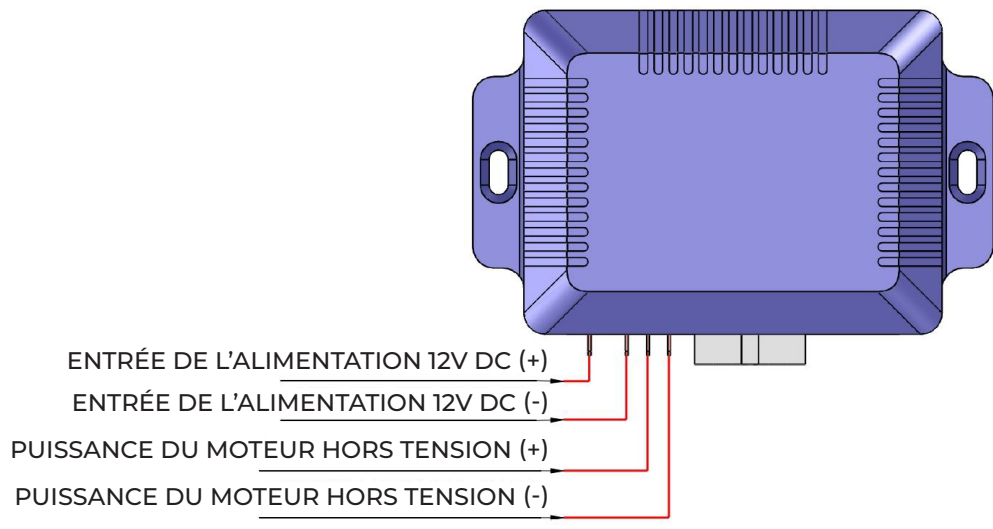
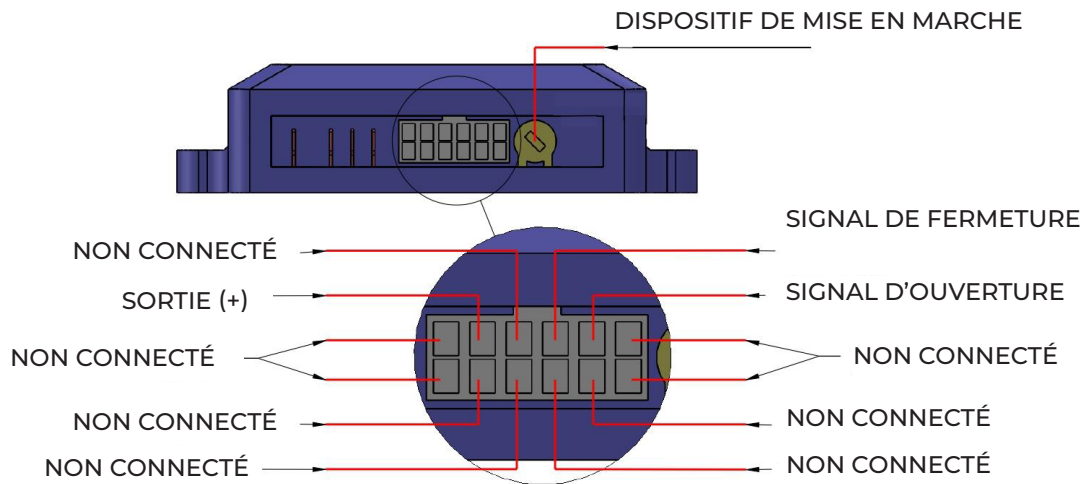

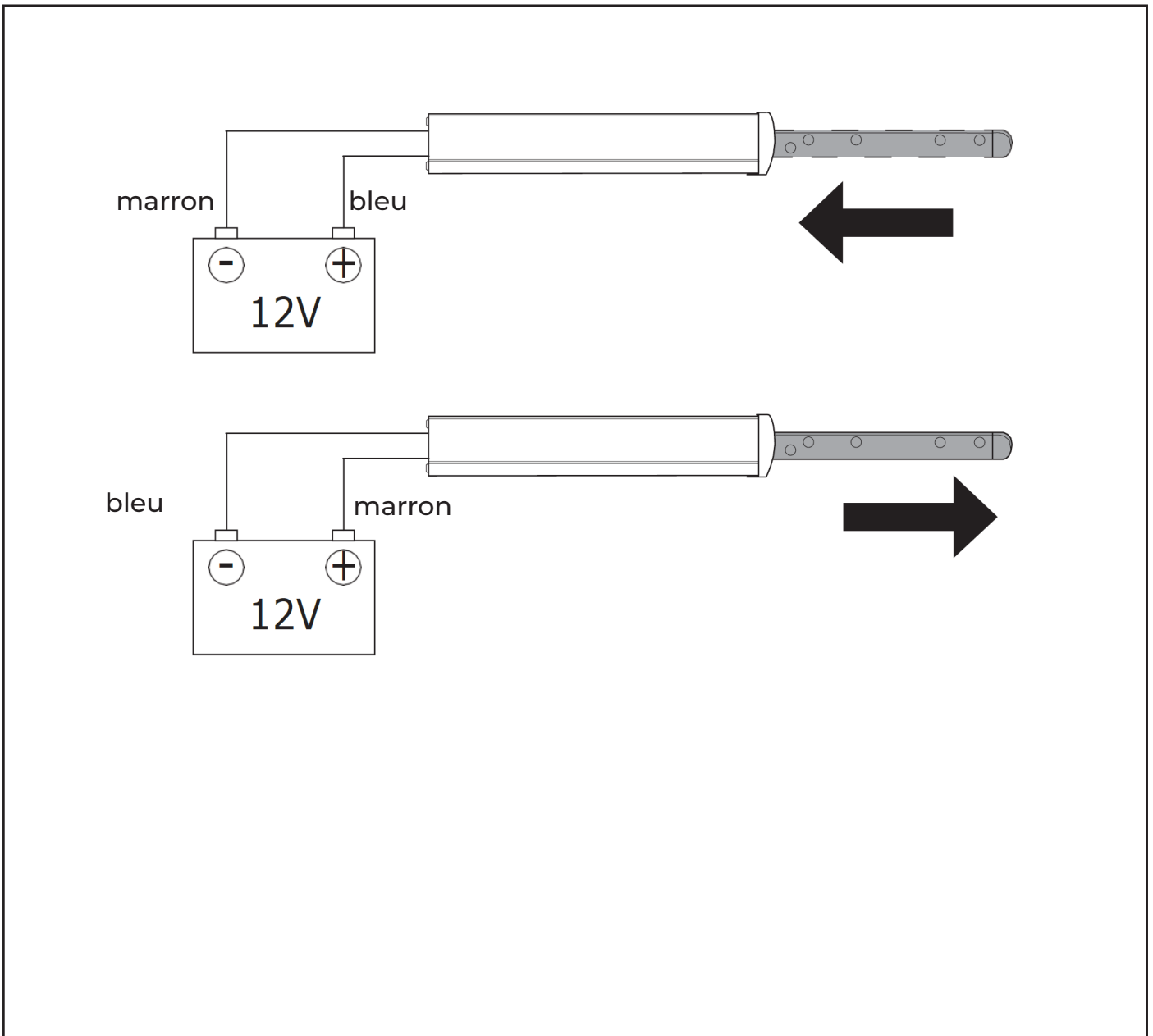
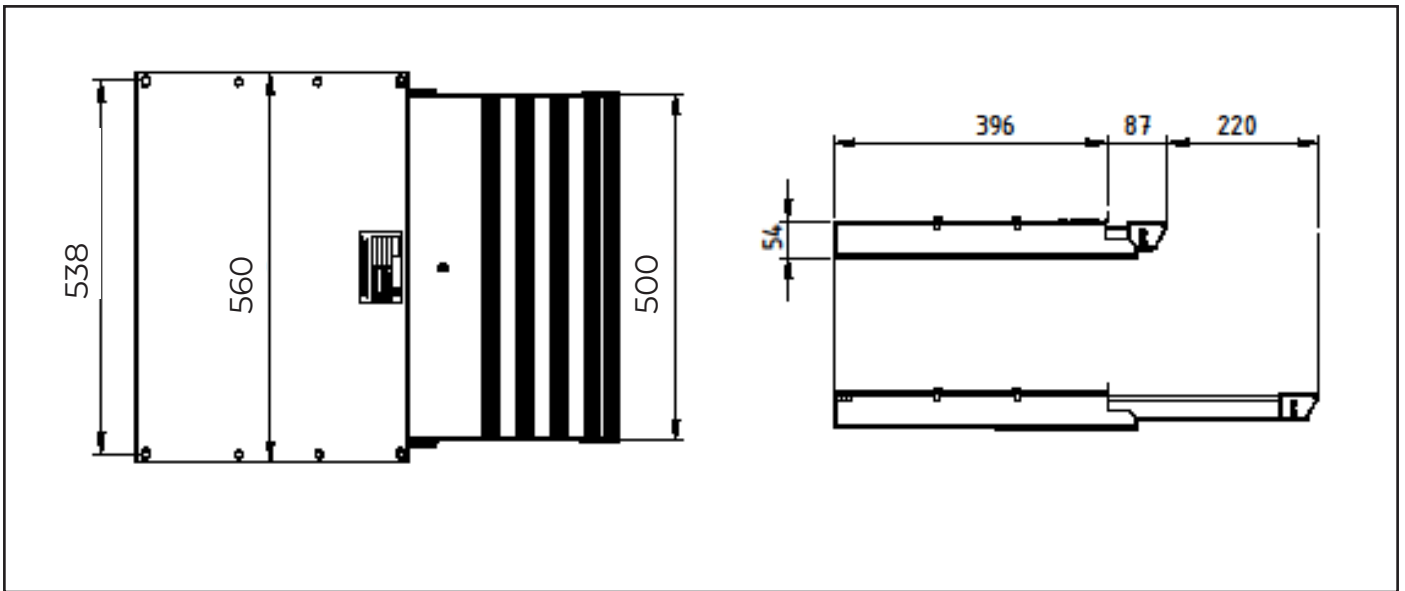

DÉCLENCHEMENT MANUEL

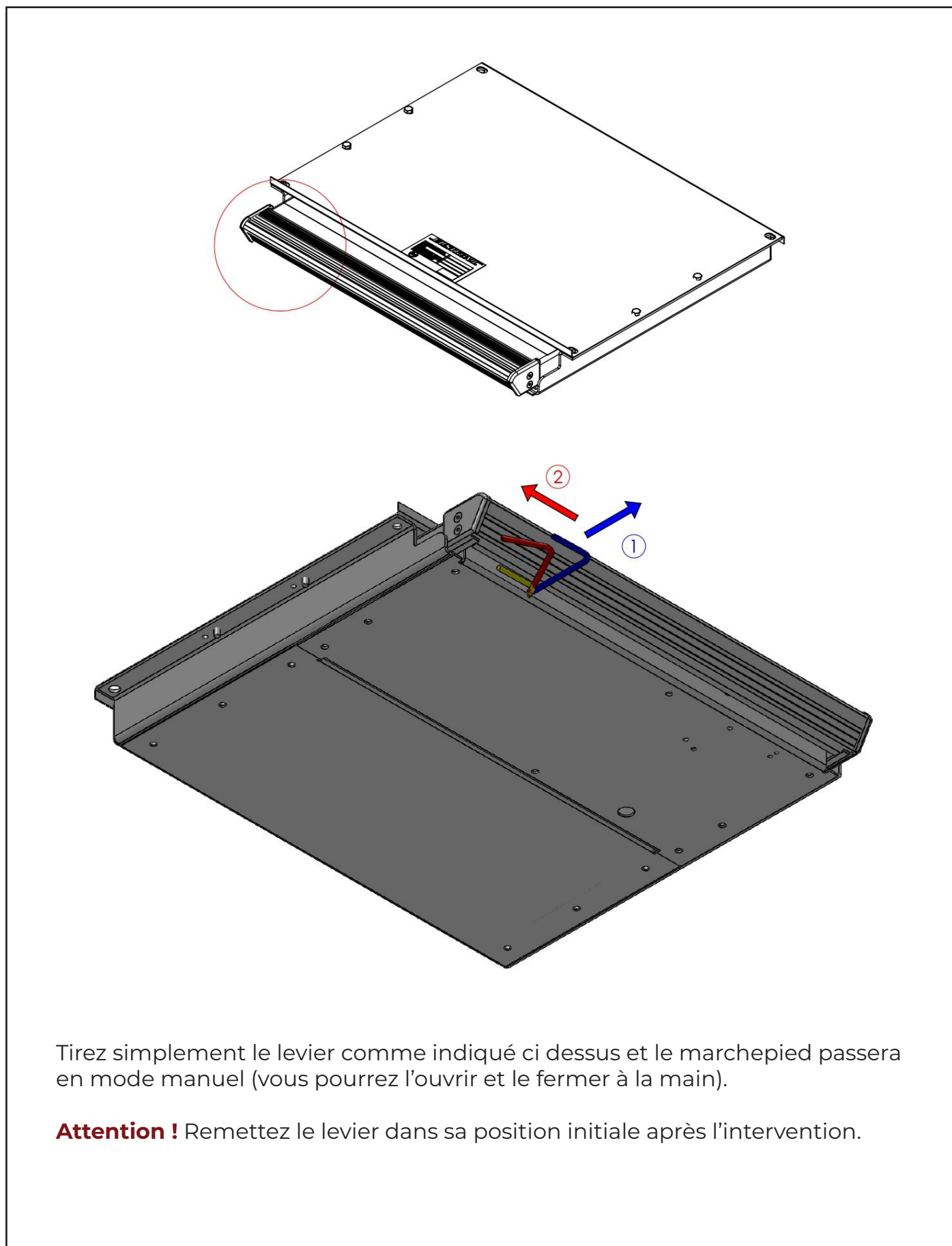

INSTRUCTIONS

1 - Fonctionnement

- Marchepied testé jusqu'à 150 kg
- La marche ne doit pas dépasser 400 mm du sol et l'écart avec la marche suivante ne doit pas excéder 300 mm lorsqu'elle est déployée (EN 1646-1, EN 1645-1).

2- Entretien

Les salissures et le gel peuvent altérer le bon fonctionnement du marchepied eMX. Dans ce cas, les pièces mobiles doivent être nettoyées ou dégivrées.

Le marchepied doit être maintenu propre et le bon fonctionnement de l'interrupteur vérifié régulièrement.

Il est possible de retirer le marchepied afin de nettoyer l'intérieur de la marche.